

क्या कया जाना चाहिए अगर

ऑटोमैटिक स्वगि डोर में समस्या नविरण हेतु सूचना पुस्तक

GEZE कंपनी की डोर टेक्नोलॉजी चुनने के लिए धन्यवाद | इस दस्तावेज़ के साथ आप प्राप्त करेंगे आपके सस्टिम में संभावित त्रुटियों को आप खुद जैसे ठीक कर सकते हैं |

डायग्राम -ऑटोमैटिक स्वगि डोर सस्टिम

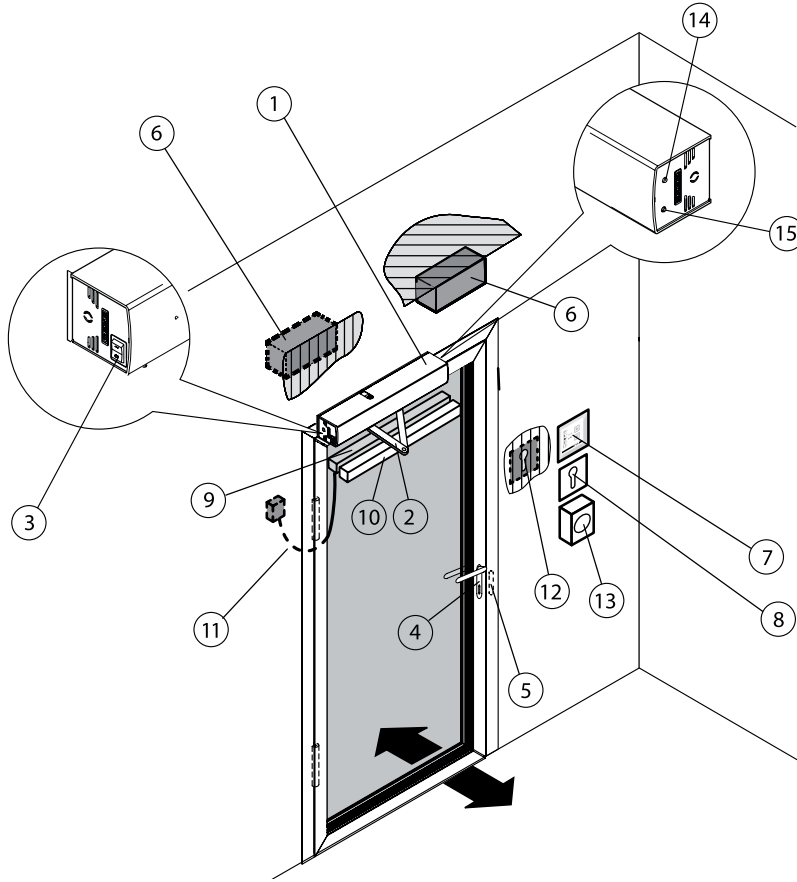

1. ड्राइव
2. लकि आरम या गाइड रेल
3. इंटरनल प्रोग्राम स्वचि
4. डोर हैंडल वदि लॉक
5. इलेक्ट्रिक स्ट्राइक
6. कान्टैक्ट सेन्सर / मूवमन्ट डिटिक्टर (अंदर और बाहर)
7. प्रोग्राम स्वचि / डिसिप्ले प्रोग्राम स्वचि
8. की स्वचि
9. सेफ्टी सेन्सर (ओपन)
10. सेफ्टी सेन्सर (क्लोज)
11. डोर ट्रांसमिशन केबल
12. मैकेनिकल कान्टैक्ट
13. आपातकालीन बटन
14. पुश बटन मोड फॉर ऑपरेशन
15. मोड ऑफ ऑपरेशन (LED)

प्रोग्राम स्वचि स्वचि

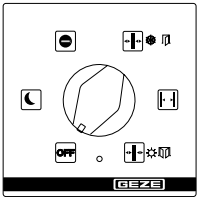

7. प्रोग्राम स्वचि

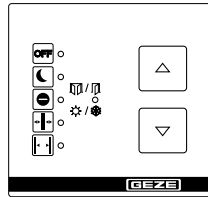

7. प्रोग्राम स्वचि

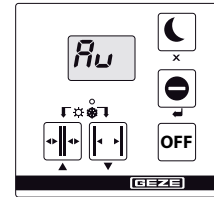

7. डिसिप्ले प्रोग्राम स्वचि

उकावट के बाद प्रथम बार डोर बंद होने का इंतज़ार करें	कारण	उपाय
दरवाजा धीरे-धीरे खुलता और बंद होता है	यात्रा पथ (ट्रैवल पाथ) में बाधा (अंदर / बाहर)	बाधा हटाएँ और डोर लीफ को खोलें आसानी से खुलने/बंद होने की जाँच करें
	बजिली पुनः चालू होने पर	प्रथम बार डोर बंद होने का इंतज़ार करें
	दरवाजा अटका हुआ था	उकावट के बाद प्रथम बार डोर बंद होने का इंतज़ार करें
दरवाजा लगातार खुलता और बंद होता जाता है	यात्रा पथ (ट्रैवल पाथ) में बाधा (अंदर / बाहर)	बाधा हटाएँ और डोर लीफ को खोलें आसानी से खुलने/बंद होने की जाँच करें
	इरेडीऐशन या रफ्लेक्शन उदाहरण रफ्लेक्टिव फ्लोरे, गरिती बारिश (अंदर / बाहर)	कान्टैक्ट सेन्सर(6.) के डिटैक्शन एररिया की जाँच करें
	मूव्मन्ट डिटैक्टर (6.) गलत संरेखति (मसिअलाइन्ड) है	मूव्मन्ट डिटैक्टर (6.) के डिटैक्शन एररिया की जाँच करें
	सेफ्टी सेसर क्लोज (SIS) (10.) को बंद करें, गंदा हो सकता है	सेफ्टी सेसर क्लोज (SIS) (10.) को साफ़ करें
	सेफ्टी सेसर क्लोज (SIS) (10.) गलत संरेखति (मसिअलाइन्ड) है या खराब है	सर्वसि तकनीशियन भेजने के लिए अनुरोध करें
दरवाजा बस थोड़ासा खुलता है।	यात्रा पथ (ट्रैवल पाथ) में बाधा (अंदर / बाहर)	बाधा हटाएँ और डोर लीफ की आसानी से खुलने और बंद होने (अंदर और बाहर) की जाँच करें
दरवाजा खुलता नहीं है	यात्रा पथ (ट्रैवल पाथ) में बाधा (अंदर / बाहर)	बाधा हटाएँ और डोर लीफ की आसानी से खुलने और बंद होने (अंदर और बाहर) की जाँच करें
	मूव्मन्ट डिटैक्टर (6.) या तो गलत संरेखति (मसिअलाइन्ड) है या खराब है (बाहर) (फोटो)	कान्टैक्ट सेन्सर(6.) की जाँच करें जब LED लाल जल रही हो : सर्वसि तकनीशियन भेजने के लिए अनुरोध करें
	आपातकालीन स्टॉप बटन	(13.) को अनलॉक करें
	ऑपरेशन मोड "नाईट मोड "(14./7.)	दूसरा ऑपरेटिंग मोड (14./7.) चुने
	ऑपरेशन मोड "एग्जिट ओनली "(14./7.)	ऑपरेटिंग मोड (14./7.) "ऑटोमैटिक" चुने
	दरवाजा मैकेनिकल तरीके से लॉक हो गया है	दरवाजे को अनलॉक करें
	इलेक्ट्रिक स्ट्राइक (रिलीस) मुक्त नहीं किया गया है	सर्वसि तकनीशियन भेजने के लिए अनुरोध करें
	फायर अलार्म एक्टिवि	रीसेट बटन (14./7.) दबाएँ
	ड्राइव खराब है	सर्वसि तकनीशियन भेजने के लिए अनुरोध करें
दरवाजा बंद नहीं होता है	सेफ्टी सेसर क्लोज (SIS) (10.) को बंद करें, गंदा हो सकता है	सेफ्टी सेसर क्लोज (SIS) (10.) को साफ़ करें
	सेफ्टी सेसर क्लोज (SIS) (10.) गलत संरेखति (मसिअलाइन्ड) है या खराब है	सर्वसि तकनीशियन भेजने के लिए अनुरोध करें
	यात्रा पथ (ट्रैवल पाथ) में बाधा (अंदर / बाहर)	बाधा हटाएँ और डोर लीफ की आसानी से खुलने और बंद होने (अंदर और बाहर) की जाँच करें
	मूव्मन्ट डिटैक्टर (6.) लगातार चालू रहता है	कान्टैक्ट सेन्सर(6.) की जाँच करें जरुरत पड़ने पर सर्वसि तकनीशियन भेजने के लिए अनुरोध करें
	ऑपरेशन मोड "होल्ड ओपन " (14./7.)	दूसरा ऑपरेटिंग मोड (14./7.) चुने
	करंट इम्पल्स बटन फंक्शन सक्रिय है	बटन को दोबारा दबा कर उसे सक्रिय होने से रोके
प्रोग्राम स्वचि (14./7.) एक्टिवि नहीं हो पा रहा है	प्रोग्राम स्वचि (14./7.) लॉक है	प्रोग्राम स्वचि (14./7.) अनलॉक करें
	प्रोग्राम स्वचि (14./7.) खराब है	सर्वसि तकनीशियन भेजने के लिए अनुरोध करें
प्रोग्राम स्वचि (14./7.) "88" दखा रहा है	प्रोग्राम स्वचि (14./7.) और कन्ट्रोल यूनिट के बीच कनेक्शन में खराबी है	मेन्स वोल्टेज को बंद करें और एक बार फिर उसे चालू करें जरुरत पड़ने पर सर्वसि तकनीशियन भेजने के लिए अनुरोध करें
	प्रोग्राम स्वचि या कन्ट्रोल यूनिट में खराबी है	सर्वसि तकनीशियन भेजने के लिए अनुरोध करें
	संचार-व्यवस्था में गड़बड़ी	मेन्स वोल्टेज को बंद करें और एक बार फिर उसे चालू करें
डसिप्ले पप्रोग्राम स्वचि (14./7.) जल नहीं रहा है	पावर फेल्यर	मेन्स फ्यूज़ की जाँच करें
	प्रोग्राम स्वचि (14./7.) और कन्ट्रोल यूनिट के बीच कनेक्शन में खराबी है	सर्वसि तकनीशियन भेजने के लिए अनुरोध करें
	प्रोग्राम स्वचि या कन्ट्रोल यूनिट में खराबी है	सर्वसि तकनीशियन भेजने के लिए अनुरोध करें
प्रोग्राम स्वचि (14./7.) पर फाल्ट मैसेज दखाए जा रहे हैं	डोर सिस्टम में खराबी है	फॉल्ट मैसेज देखें एक के बाद एक १० अलग अलग फॉल्ट मैसेज दखाए जा रहे हैं डसिप्ले लगभग हर १० सेकंड में बदलता है सर्वसि तकनीशियन भेजने के लिए अनुरोध करें
मोड ऑफ ऑपरेशन LED(15.) फाल्ट मैसेज को लाल, हरे और नीले रंग से दर्शाती है (ओनली फॉर पावर टर्न)	फाल्ट मैसेज	सर्वसि तकनीशियन भेजने के लिए अनुरोध करें
मोड ऑफ ऑपरेशन LED(15.) पावर फेलियर के बाद प्रारंभन के लिए पीले रंग की जलती है (ओनली फॉर पावर टर्न) 2Xतेज (ओनली फॉर पावर टर्न)	पावर फेलियर होने पर प्रारंभन	प्रारंभन के लिए इंतज़ार करें दरवाजा एक बार सामान्यता से खुलता और बंद होता है

कान्टैक्ट / संपर्क:

अगर कोई समस्या बनी रहती है तो कृपया हमसे संपर्क करने में संकोच न करें।
हमारे GEZE सहकर्मी आपकी सेवा में हमेशा उपस्थित हैं।

GEZE सर्विस हेल्प लाइन

दूरभाष: +91 44 40616900

GEZE फॉर स्पेयर पार्ट्स

मोबाइल: +91 9884495136

GEZE फॉर टेक्निकल सपोर्ट

दूरभाष: +91 44 40616900

ईमेल: office-india@geze.com
वेब: www.geze.in